

COPEN

SRB Uputstvo za instalaciju, održavanje i garantni list

ENG Installation, maintenance instructions and warranty

NMK Упатство за монтажа, одржување и гарантен лист

HR Upute za instalaciju, održavanje i jamstveni list

HU Útmutató az összeszereléshez, karbantartáshoz és jótállási jegyhez

SLO Navodila za namestitev, vzdrževanje in garancijski list



COPEN

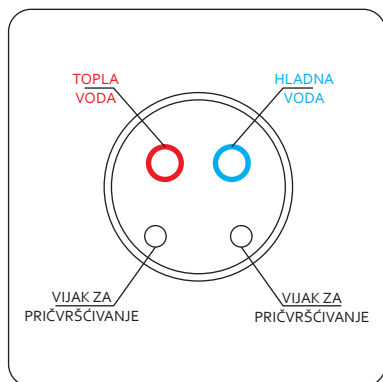
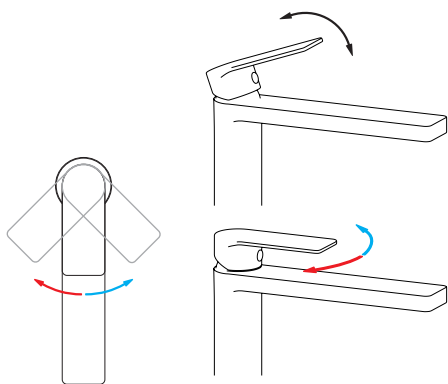
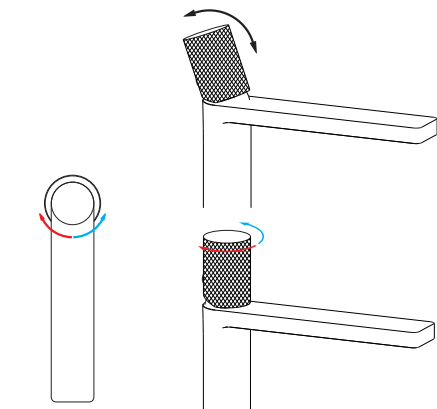
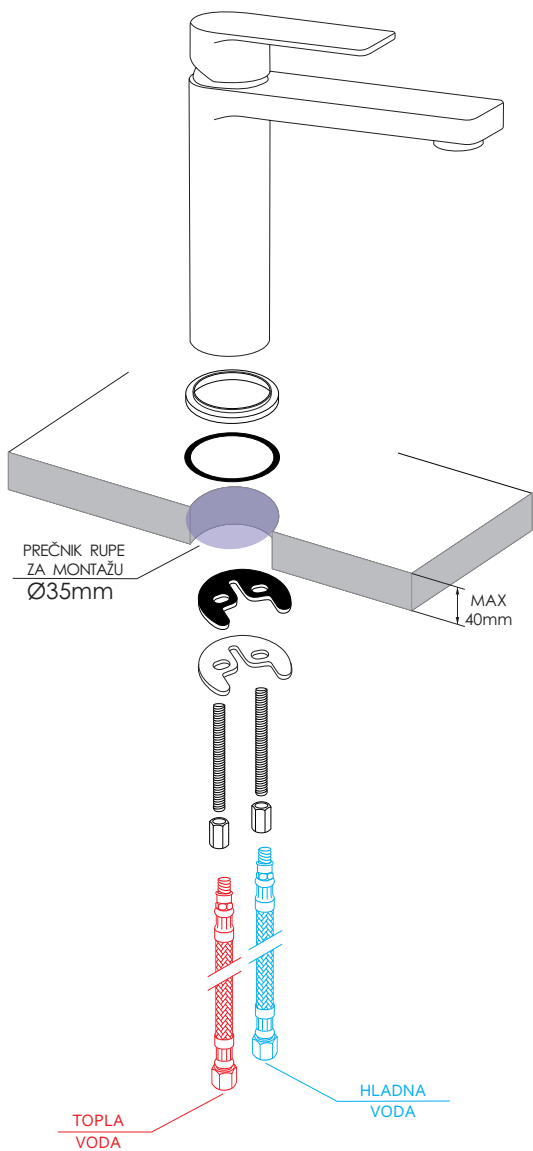

COPEN

C-01-100CR
C-01-100MB
C-01-100BTG
C-01-100GM
C-01-100RG
C-01-100MB/BTG

C-01-100MB/RG
C-01-101CR
C-01-101MB
C-01-101BTG
C-01-101GM
C-01-101RG

C-01-101MB/BTG
C-01-101MB/RG
C-01-102CR
C-01-102MB
C-01-102BTG
C-01-102GM

C-01-102RG
C-01-102MB/BTG
C-01-102MB/RG
C-01-103CR
C-01-103MB
C-01-103BTG

C-01-103GM
C-01-103RG
C-01-103MB/BTG
C-01-103MB/RG
C-01-104CR
C-01-104MB

C-01-104BTG



COPEN

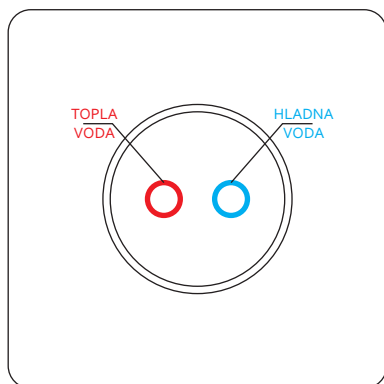
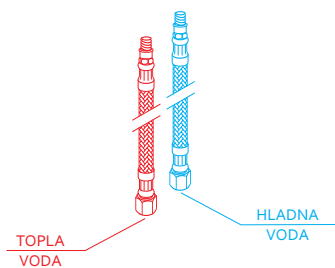
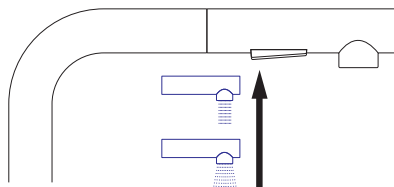
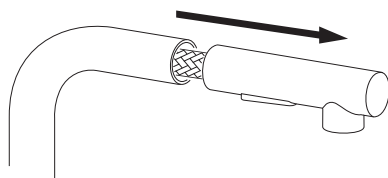
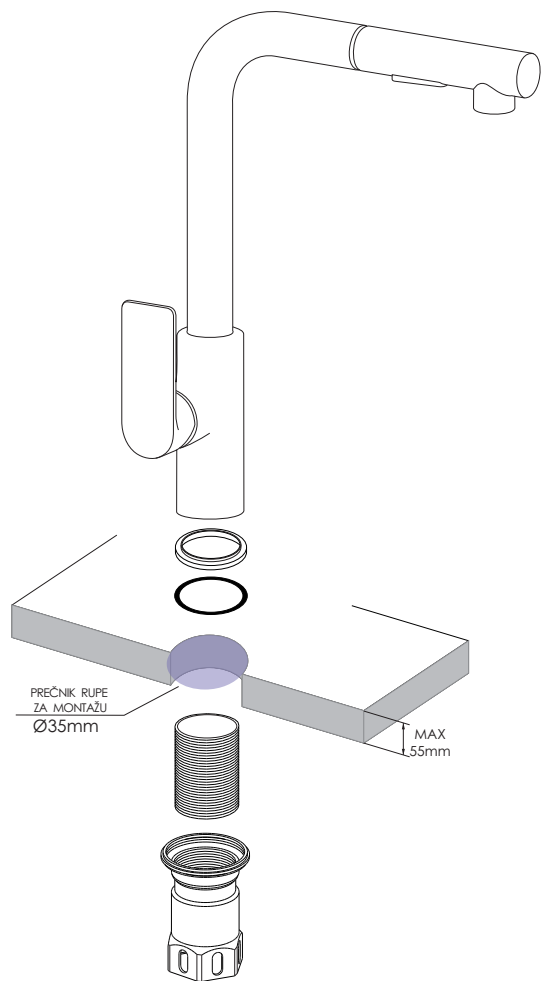

COPEN

C-01-109CR
 C-01-109MB
 C-01-109BTG
 C-01-109GM
 C-01-109RG

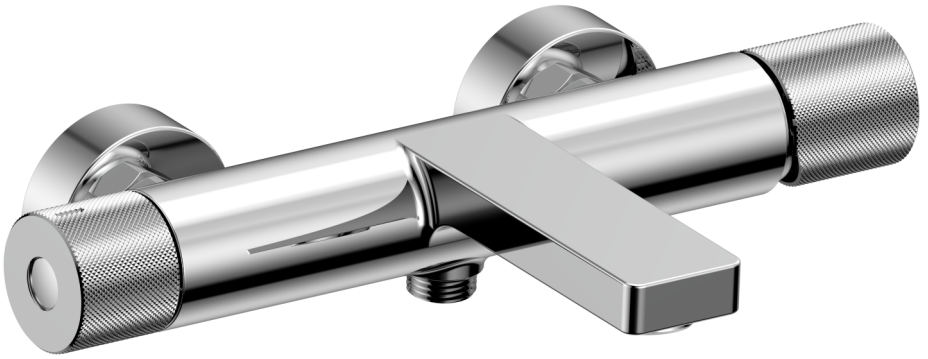

COPEN

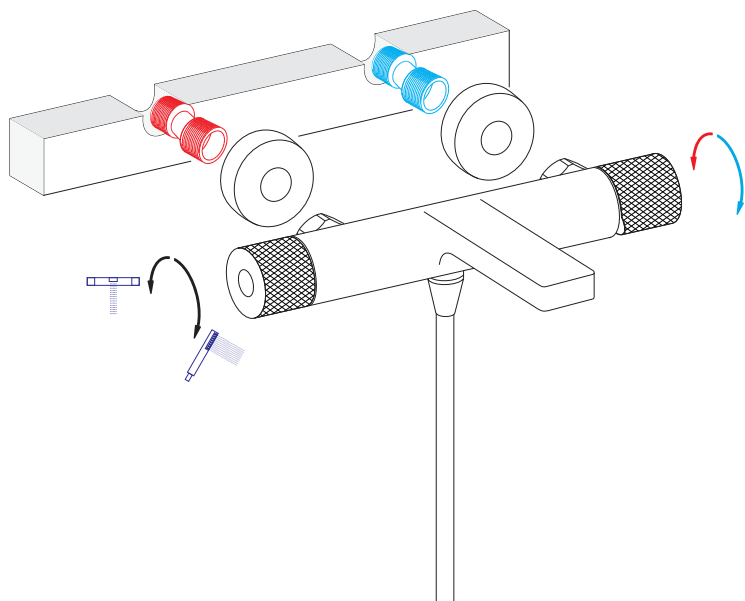
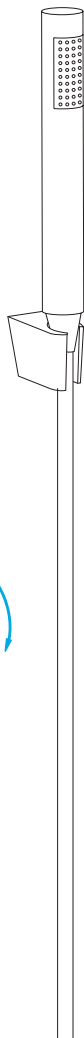
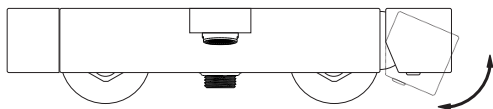
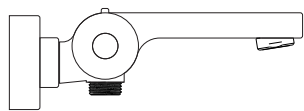

COPEN

C-02-105CR
C-02-105MB
C-02-105BTG

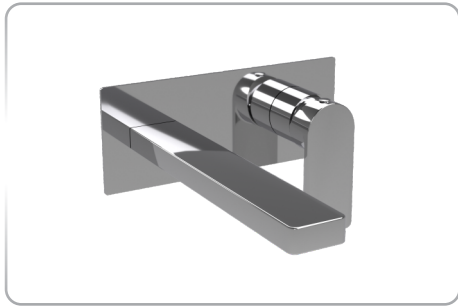

COPEN

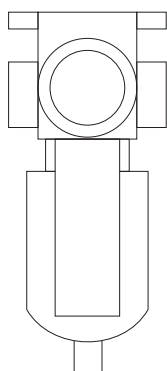
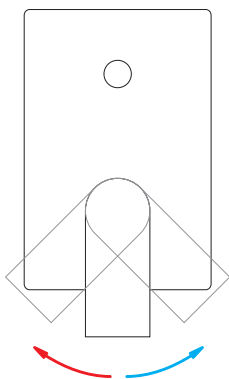
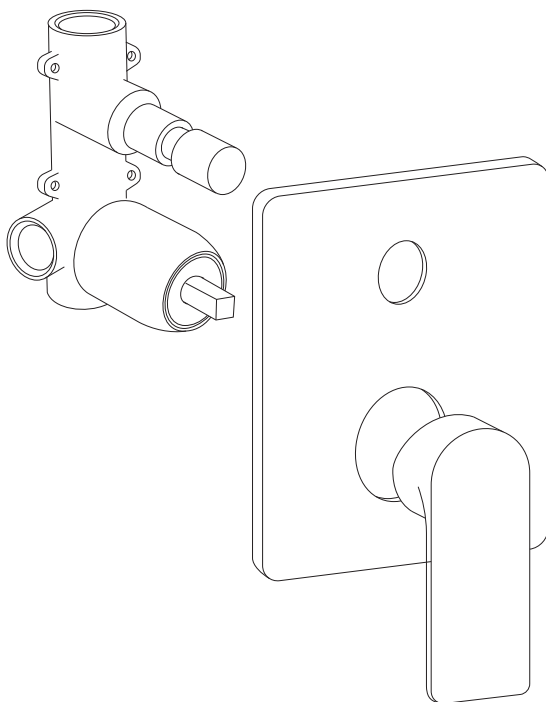
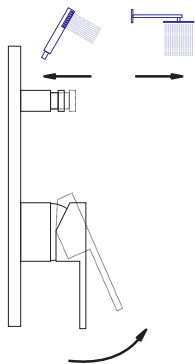

TOPLA
VODA →

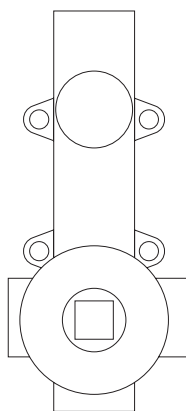

← HLADNA
VODA

COPEN

C-02-107CR
C-02-107MB
C-02-107BTG

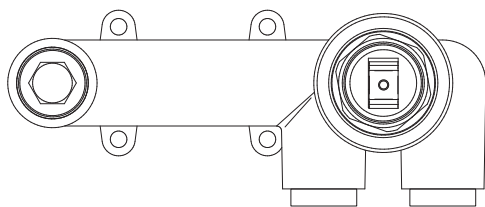
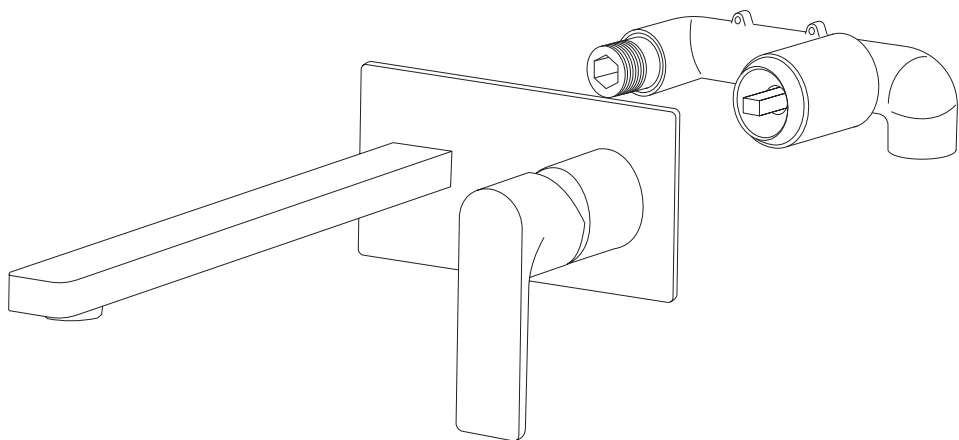
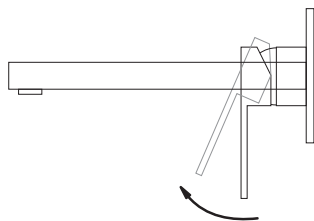
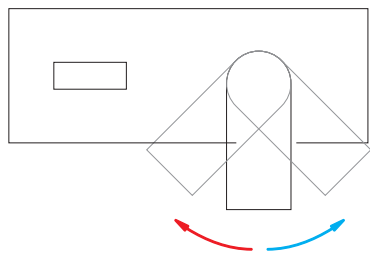

↑
TOPLA
VODA

↑
HLADNA
VODA

COPEN

C-02-108CR
C-02-108MB
C-02-108BTG

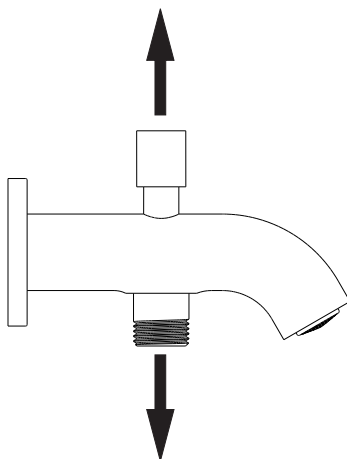
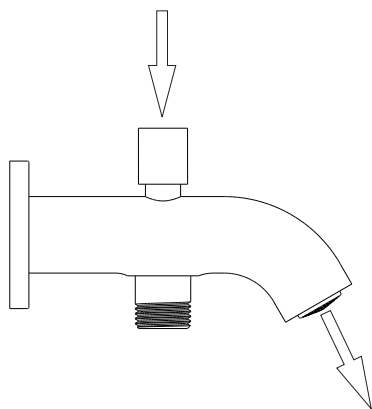
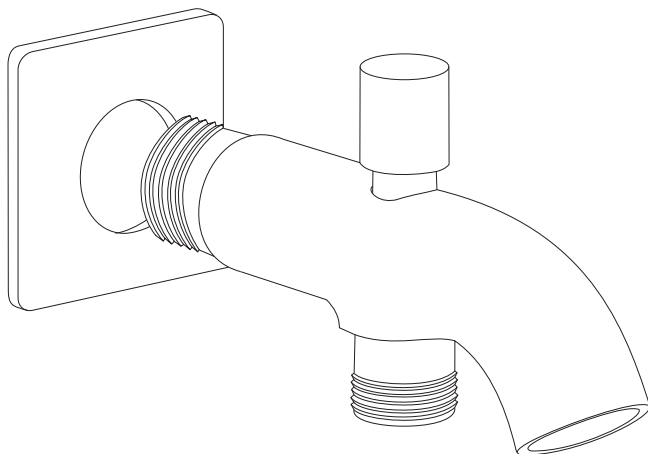

COPEN

C-05-180CR
C-05-180MB
C-05-180BTG

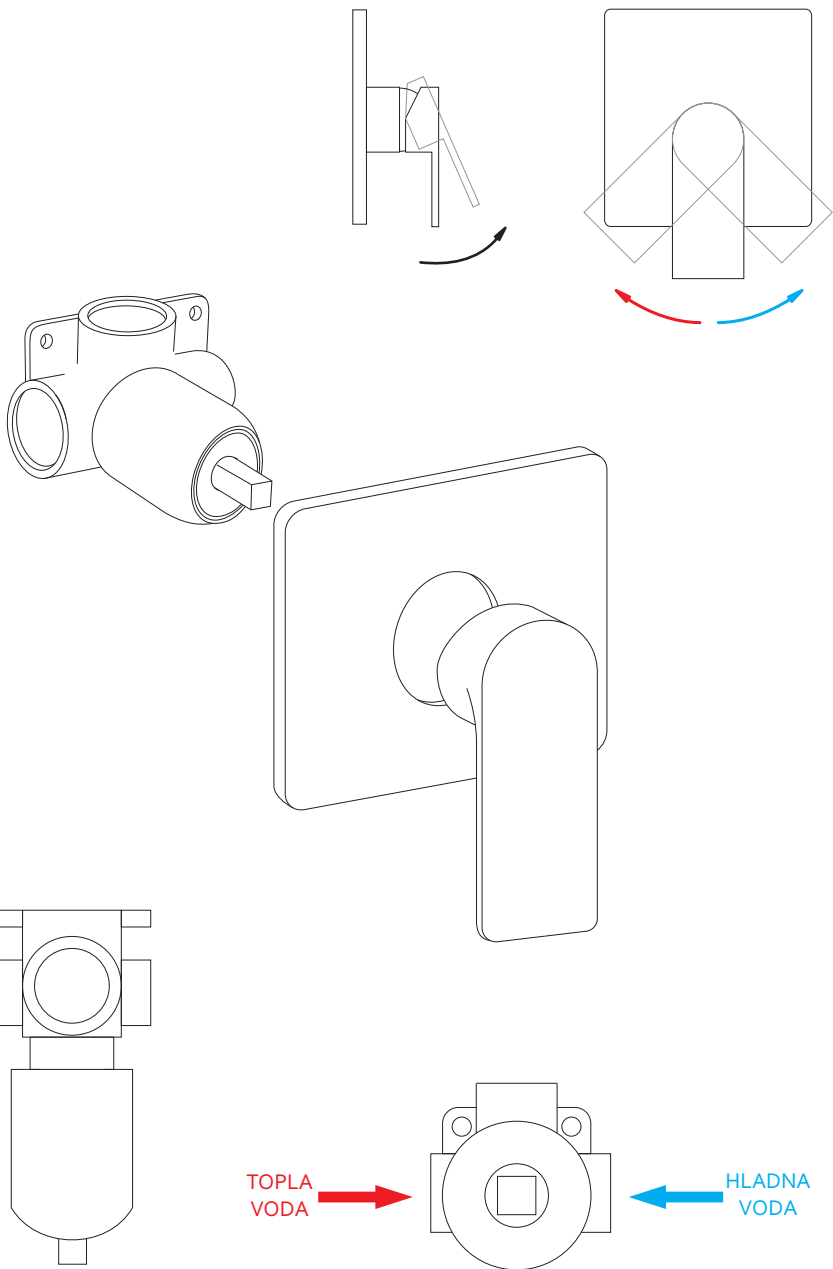

COPEN

C-02-106CR
C-02-106MB

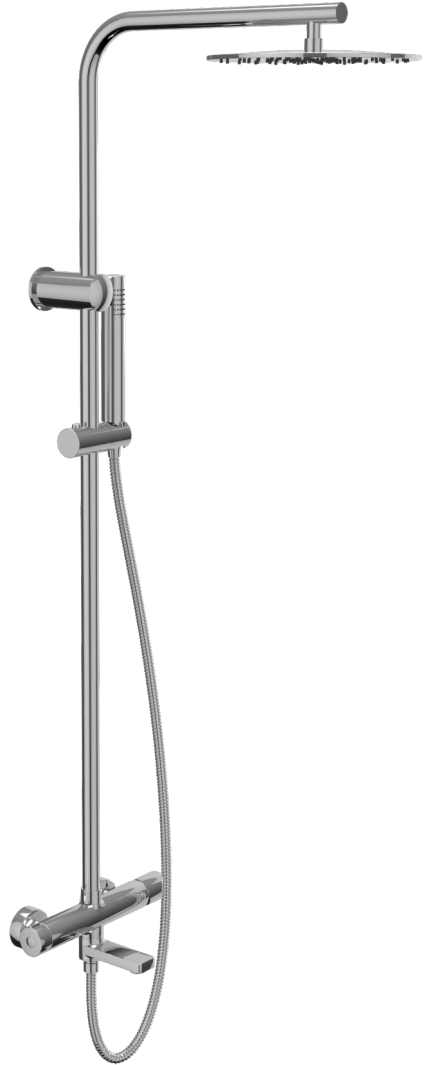

COPEN

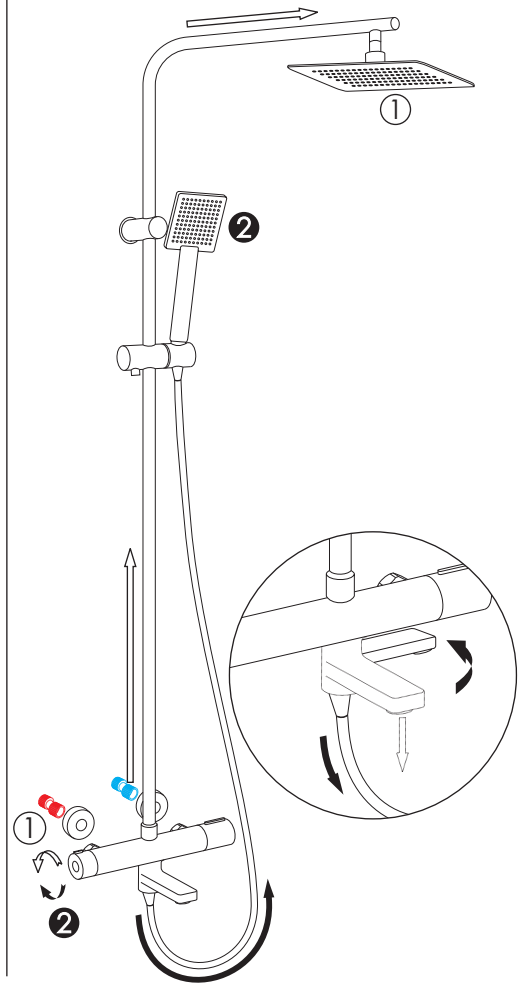
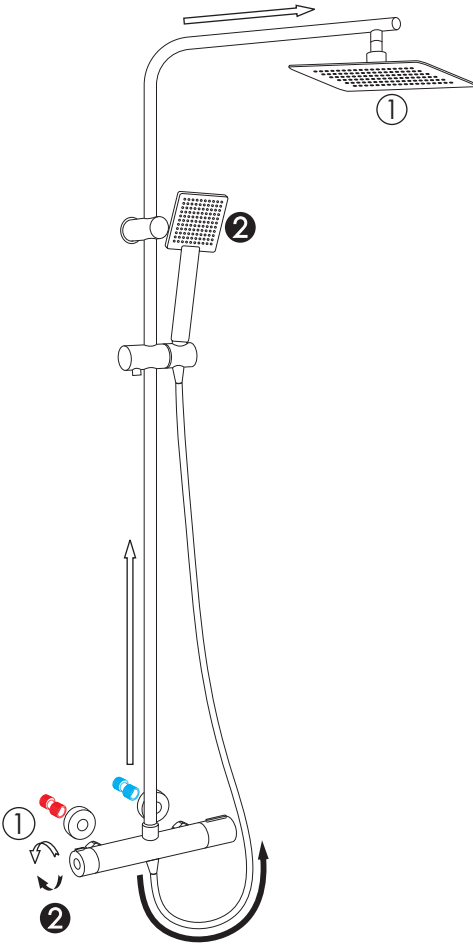
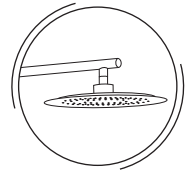
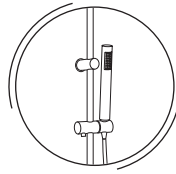
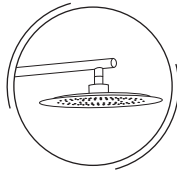
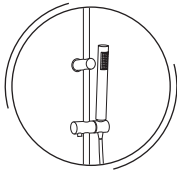

COPEN

- | | |
|-------------|-------------|
| C-01-110CR | C-01-112MB |
| C-01-110MB | C-01-112BTG |
| C-01-110BTG | C-01-113CR |
| C-01-111CR | C-01-113MB |
| C-01-111MB | |
| C-01-112CR | |

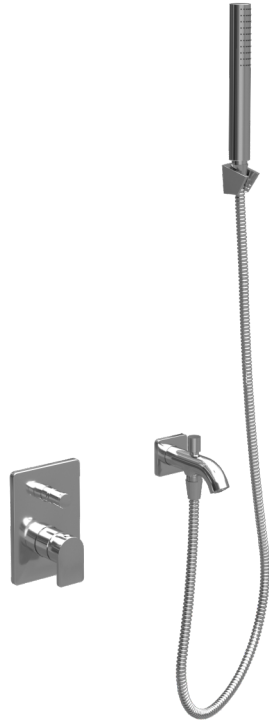

COPEN

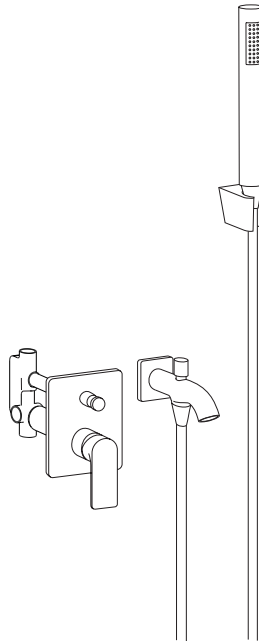
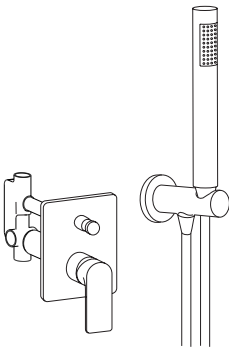
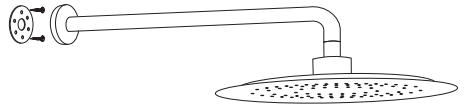
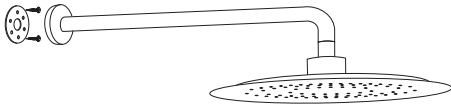
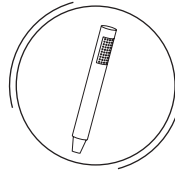
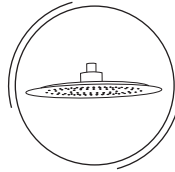
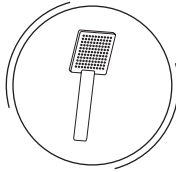
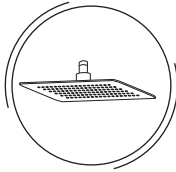

COPEN

- | | |
|-------------|-------------|
| C-01-114CR | C-01-116MB |
| C-01-114MB | C-01-116BTG |
| C-01-114BTG | C-01-117CR |
| C-01-115CR | C-01-117MB |
| C-01-115MB | |
| C-01-116CR | |



COPEN

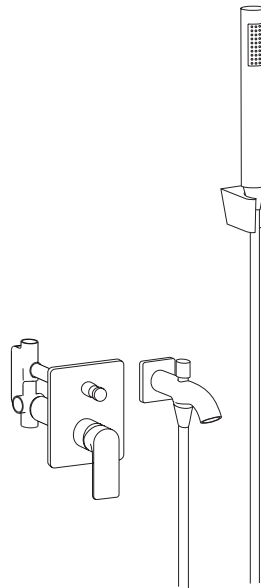
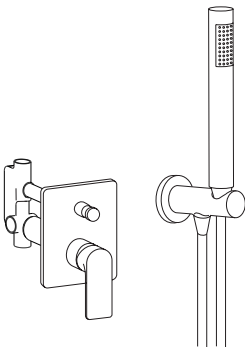
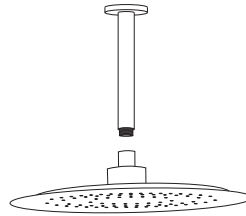
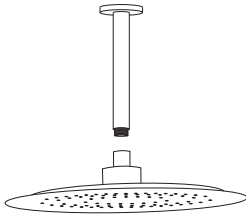
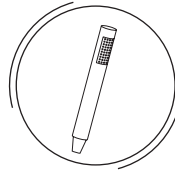
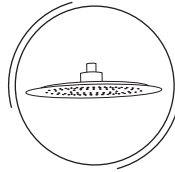
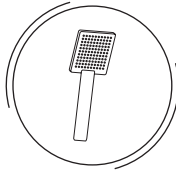
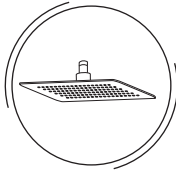

COPEN

- | | |
|-------------|-------------|
| C-01-118CR | C-01-120MB |
| C-01-118MB | C-01-120BTG |
| C-01-118BTG | C-01-121CR |
| C-01-119CR | C-01-121MB |
| C-01-119MB | |
| C-01-120CR | |

Kako biste omogućili bateriji dugogodišnji nepromenjen izgled, funkcionalnost i izbegli potencijalna oštećenja potrebno je pridržavati se par sledećih saveta za održavanje:

- Nakon svake upotrebe obrisati mokre delove proizvoda suvom, mekanom i neabrazivnom krpom, ako dopustite da voda sama ispari, dolaziće do stvaranja fleka i mrlja od kamenca.
- Preporuka je da se za čišćenje koristiti rastvor sirćeta (do 10%) i vode u odnosu 1:10. Nakon čišćenja isprati mlakom vodom i obrisati proizvod suvom mekanom krpom.
- Za pravilno čišćenje i održavanje baterija možemo koristiti posebna sredstva za čišćenje koja nisu abrazivna i uvek poštujući uputstva proizvođača.
- Za čišćenje i održavanje ne koristiti sredstva koja u sebi sadrže amonijak, izbeljivač, alkohol, hlorovodoničnu kiselinu ili druge jake hemikalije.
- Nemojte mešati sredstva za čišćenje, osim ako to nije naloženo od strane proizvođača.
- Ne koristiti paročištače za čišćenje baterija, visoka temperatura pare može dovesti do oštećenja površina baterije.
- Kada koristite sredstva za čišćenje u spreju, prskajte sredstvo za čišćenje na meku krpu ili sunder. Prskanjem sredstva za čišćenje direktno na proizvod dolazi do ulaza sredstva za čišćenje u otvore i praznine što može uzrokovati oštećenja.
- Ne koristite bilo koji oblik abraziva (npr. abrazivne sundefere ili čeličnu vunu) koji oštećuju metalne površine.
- Ako živite u okruženju sa tvrdom vodom, vaša kuhinjska i kupatilska oprema može biti sklona stvaranju naslaga kamenca. Da biste sprečili ovo nakupljanje, preporučuje se da svoje baterije jednom nedeljno brišete mekom, vlažnom krpom i vodom.
- Čišćenje perlatora vršiti pomoću rastvora sirćeta i vode u odnosu 1:5. Potopiti perlator u rastvor i ostaviti 2-4 sata da se kamenac potpuno ukloni sa sita perlatora. Nakon toga perlator isprati mlakom vodom i vratiti ga na bateriju.
- Zaštita baterije u zimskom periodu je neophodna za sve objekte u kojima se u tom periodu baterije ne koristi ili koji se ne greju. Na niskim temperaturama može doći do smrzavanja vode unutar instalacija i same baterije. Voda koja je ostala u telu baterije može smrznuti što će dovesti do deformiteta ili pucanja tela baterije i oštećenja ostalih delova baterije.

In order to enable the faucet to have a long-term unchanged appearance, functionality and avoid potential damage, a few maintenance tips should be followed:

- After each use, wipe the wet parts of the product with a dry, soft and non-abrasive cloth, if you allow the water to evaporate on its own, stains and limescale stains will occur.
- It is recommended to use a solution of vinegar (up to 10%) and water in a ratio of 1:10 for cleaning. After cleaning, rinse with lukewarm water and wipe the product with a dry, soft cloth.
- For proper cleaning and maintenance of faucets, we can use special cleaning agents which they are not abrasive and always following the manufacturer's instructions.
- For cleaning and maintenance, do not use products that contain ammonia, bleach, alcohol, hydrochloric acid or other strong chemicals.
- Do not mix cleaning agents unless directed by the manufacturer.
- Do not use steam cleaners to clean faucets, the high temperature of the steam can lead to damage faucet surface.
- When using spray cleaners, spray the cleaner onto a soft cloth or sponge. Spraying the cleaning agent directly on the product causes the cleaning agent to enter the openings and gaps which can cause damage.
- Do not use any form of abrasive (eg abrasive sponges or steel wool) that will damage metal surfaces.
- If you live in an area with hard water, your kitchen and bathroom fixtures may be susceptible to actual scale deposits. To prevent this build-up, it is recommended that your faucets be wiped once a week with a soft, damp cloth and water.
- Clean the aerator using a 1:5 solution of vinegar and water. Immerse the aerator in the solution and leave for 2-4 hours so that the limescale is completely removed from the sieve of the aerator. After that, rinse the aerator with hot water and return it to the tap.
- Faucet protection in the winter period is necessary for all facilities in which during that period the faucet is not used or the facility is not heated. At low temperatures, water may freeze inside the installations and the faucet itself. The water left in the faucet body can freeze and lead to deformation or cracking of the faucet body and damage to other parts of the faucet.

За да и овозможите на батеријата долгогодишен непроменет изглед, функционалност и за да избегнете потенцијални оштетувања потребно е да ги следите неколкуте совети за одржување, како што следи:

- По секоја употреба, бришете ги влажните делови од производот со сува, мека и неабразивна крпа, доколку дозволите водата да испари сама, ќе се појават дамки и дамки од бигор.
- За чистење се препорачува да се користи раствор од оцет (до 10%) и вода во сооднос 1:10. По чистењето, исплакнете со млека вода и избришете го производот со сува, мека крпа.
- За правилно чистење и одржување на батериите, можеме да користиме специјални средства за чистење кои не се абразивни и секогаш ги следат упатствата на производителот.
- За чистење и одржување, не користете производи што содржат амонијак, белило, алкохол, хлороводородна киселина или други силни хемикалии.
- Не мешајте средства за чистење освен ако не е наведено од производителот.
- Не користете средства за чистење на пареа за чистење на батериите, високата температура на пареата може да ги оштети површините на батеријата.
- Кога користите средства за чистење во спреј, испрскајте го средството за чистење на мека крпа или сунѓер. Со прскање на средството за чистење директно врз производот, средството за чистење влегува во отворите и празнините, што може да предизвика оштетувања.
- Не користете каква било форма на абразив (на пр. абразивни сунѓери или челична волна) што ќе ги оштети металните површини.
- Ако живеете во средина со тврда вода, уредите за Вашата кујна и бања може да бидат склони кон создавање наслаги од бигор. За да се спречи ова таложење, се препорачува да ги бришете батериите еднаш неделно со мека, влажна крпа и вода.
- Исчистете го аераторот со раствор од оцет и вода во сооднос 1:5. Потопете го аераторот во растворот и оставете го 2-4 часа за целосно да се отстрани бигорот од ситото на аераторот. После тоа, исплакнете го аераторот со млека вода и вратете го на батеријата.
- Заштитата на батериите во зимскиот период е неопходна за сите објекти во кои батериите не се користат во тој период или не се загреваат. При ниски температури, водата може да замрзне во инсталациите и во самата батерија. Водата што останала во телото на батеријата може да замрзне да доведе до деформација или пукање на телото на батеријата и оштетување на другите делови од батеријата.

Kako biste omogućili slavini dugogodišnji nepromijenjen izgled, funkcionalnost i izbjegli potencijalna oštećenja potrebno je pridržavati se nekoliko sljedećih savjeta za održavanje:



- Nakon svake uporabe obrisati mokre dijelove proizvoda suhom, mekanom i neabrazivnom krpom, ako dopustite da voda sama ispari, dolaziti će do stvaranja fleka i mrlja od kamenca.
- Preporuka je za čišćenje koristiti otopinu octa (do 10 %) i vode u odnosu 1:10. Nakon čišćenja isprati mlakom vodom i obrisati proizvod suhom mekanom krpom.
- Za pravilno čišćenje i održavanje slavina možemo koristiti posebna sredstva za čišćenje koja nisu abrazivna i uvijek poštujući upute proizvođača.
- Za čišćenje i održavanje ne koristiti sredstva koja u sebi sadrže amonijak, izbjeljivač, alkohol, klorovodičnu kiselinu ili druge jake kemikalije.
- Nemojte miješati sredstva za čišćenje, osim ako to nije naloženo od strane proizvođača.
- Ne koristiti parne čistače za čišćenje slavina, visoka temperatura pare može dovesti do oštećenja površina slavine.
- Kada koristite sredstva za čišćenje u raspršivaču, prskajte sredstvo za čišćenje na meku krpu ili spužvu. Prskanjem sredstva za čišćenje izravno na proizvod dolazi do ulaza sredstva za čišćenje u otvore i praznine što može uzrokovati oštećenja.
- Ne koristite bilo koji oblik abraziva (npr. abrazivne spužve ili čeličnu vunu) koji oštećuju metalne površine.
- Ako živite u okruženju s tvrdom vodom, vaša kuhinjska i kupaonska oprema može biti sklona stvaranju naslaga kamenca. Da biste spriječili ovo nakupljanje, preporuča se da svoje slavine jednom tjedno brišete mekom, vlažnom krpom i vodom.
- Čišćenje perlatora vršiti pomoću otopine octa i vode u odnosu 1:5. Potopiti perlator u otopinu i ostaviti 2-4 sata da se kamenac potpuno ukloni sa sita perlatora. Nakon toga perlator isprati mlakom vodom i vratiti ga na slavinu.
- Zaštita slavine u zimskom razdoblju je neophodna za sve objekte u kojima se u tom razdoblju slavina ne koristi ili koji se ne griju. Na niskim temperaturama može doći do smrzavanja vode unutar instalacija i same slavine. Voda koja je ostala u tijelu slavine može smrznuti što će dovesti do deformiteta ili pucanja tijela slavine i oštećenja ostalih dijelova slavine.

Annak érdekében, hogy a csaptelepnek hosszú távon változatlan maradjon a megjelenése, funkcionalitása, valamint az esetleges károsodások elkerülése érdekében, kérjük tartsa be az alábbi karbantartási utasításokat:

- Minden használat után törölje le a termék nedves részeit egy száraz, puha és nem karcos ronggyal, amennyiben hagyja, hogy a víz magától elpárologjon, foltok és vízkőfoltok keletkeznek a csaptelepen.
- A tisztításhoz ecet (legfeljebb 10%-os) és víz 1:10 arányú oldatát javasolt használni. Tisztítás után öblítse le langyos vízzel, és törölje le a terméket száraz, puha ruhával.
- A csaptelepek megfelelő tisztításához és karbantartásához használhatunk speciális, nem maró hatású tisztítószereket is. Ezek használata során mindig tartsa be a gyártó utasításait.
- Ne keverje a tisztítószereket, hacsak a gyártó nem írta azt elő.
- Ne használjon gőztisztítót a csaptelep tisztításához, mert a gőz magas hőmérséklete károsíthatja az csaptelep felületét.
- Permetező tisztítószerek használatakor a tisztítószert egy puha ruhára vagy szivacsra permetezze.
- Ha a tisztítószert közvetlenül a termékre permetezi, a tisztítószert bejut a nyílásokba és résekbe, ami károsodásokat okozhat.
- Ne használjon semmilyen csiszolóanyagot (pl. csiszolószivacsot vagy acélgyapotot), amely károsíthatja a fémfelületeket.
- Ha kemény vízű környezetben él, konyhai és fürdőszobai berendezései hajlamosak lehetnek a vízkő lerakódására. A felhalmozódás elkerülése érdekében ajánlatos hetente egyszer puha, nedves ruhával és vízzel letörölni az elemeket.
- A levegőztető tisztításához ecet és víz 1:5 arányú oldatát használja. Merítse a levegőztetőt az oldatba, és hagyja állni 2-4 órán keresztül, hogy a vízkő teljesen eltávolodjon a levegőztető szitájáról.
- Ezt követően öblítse le a levegőztetőt langyos vízzel, és helyezze vissza az csaptelepre. A csaptelep téli időszakban védelme szükséges minden olyan épületben, ahol az csaptelepeket ebben az időszakban nem használják, vagy amelyeket nem fűtenek. Alacsony hőmérsékleten a víz megfagyhat a berendezések belsejében és magában az csaptelepben is. Az csaptelep testben fennmaradt víz megfagyhat, ami deformálhatja vagy repedéseket okozhat az csaptelep testben, és kárt okozhat a csaptelep többi részében is.

Da bi omogočili, da bo baterija dolga leta ostala nepremenjena, funkcionalna in se izognili možnim poškodbam, je potrebno upoštevati naslednjih nekaj navodil o vzdrževanju:

- Po vsaki uporabi obrisati mokre dele izdelka s suho, mehko in neabrazivno krpo, če boste dovolili, da voda sama izhlapi, bodo nastajali madeži in lise od kamna.
- Priporoča se, da se za čiščenje uporablja raztopina kisa (do 10%) in vode v razmerju 1:10. Po čiščenju sprati z mlačno vodo in izdelek obrisati s suho mehko krpo.
- Za pravilno čiščenje in vzdrževanje baterij lahko uporabimo posebna sredstva za čiščenje, ki niso abrazivna in vedno upoštevamo navodila proizvajalca.
- Za čiščenje in vzdrževanje ne uporabljati sredstev, ki v sebi vsebujejo amonijak, belilo, alkohol, klorovodikovo kislino ali druga močna kemična sredstva.
- Ne mešajte sredstev za čiščenje, razen če tega ni zahteval proizvajalec.
- Ne uporabljati paročistilcev za čiščenje baterij, visoka temperatura pare utegne poškodovati površino baterije.
- Kadar uporabljate sredstva za čiščenje v pršilu, razpršite čistilno sredstvo na mehko krpo ali gobo. Z razpršitvijo sredstva za čiščenje direktno na izdelek sredstvo za čiščenje vstopa v odprline in praznine, to pa utegne povzročiti poškodbe.
- Ne uporabljajte kakršnih koli oblik abrazivov (npr. abrazivne gobe ali jekleno volno), ki poškodujejo kovinske površine.
- Če živite v okolju s trdo vodo, utegne biti vaša kuhinjska in kopalniška oprema izpostavljena možnemu kopičenju kamna. Da bi preprečili to kopičenje, priporočamo, da svoje baterije enkrat tedensko obrišete z mehko, vlažno krpo in z vodo.
- Perlatorje je potrebno čistiti z raztopino kisa in vode v razmerju 1:5. Perlator potopiti v raztopino in pustiti 2-4 ure, da se kamen popolnoma odstrani iz sita perlatorja. Po tem je potrebno perlator oprati z mlačno vodo in ga vrniti na baterijo.
- Zaščita baterije v zimskem obdobju je nujna za sve tiste objekte, v katerih se v tem obdobju baterije ne uporabljajo ali objekti niso ogrevani. Pri nizkih temperaturah utegne priti do zmrzovanja vode znotraj same instalacije in same baterije. Voda, ki je ostala v telesu baterije utegne zamrzniti, to pa utegne povzročiti deformitete ali razpoke telesa baterije in poškodb ostalih delov baterije.

-  Curenje na spoju između baterije i usponskog tuša
Leakage at the connection between the faucet and the shower head
Истекување на спојката помеѓу батеријата и високиот туш
Curenje na spoju između slavine i usponskog tuša
Szivárgás a csaptelep és a fejuzhany közötti csatlakozásnál
Pušćanje na spoju med baterijo in vzponsko prho
-  **Proverite da li su matice dovoljno zategnute, proverite da li su gumice odgovarajuće ili oštećene**
Check that the nuts are tightened enough, check that the sealing rings are matching or damaged
Проверете дали се матиците доволно затегнати, проверете дали се гумичките соодветни или оштетени
Provjerite jesu li matice dovoljno stegnute, provjerite jesu li gumice odgovarajuće ili oštećene
Ellenőrizze, hogy az anyák megfelelően meg vannak-e húzva, ellenőrizze, hogy a gumiszalagok megfelelőek-e, vagy esetleg sérültek-e
Preverite, ali so matice dovolj zategnjene, preverite, ali so tesnila ustrezna ali poškodovana

-  Curenje na ručici za regulisanje temperature vode
Leakage from the temperature knob
Истекување на рачката за регулирање на температура на водата
Curenje na ručici za reguliranje temperature vode
Szivárgás a vízhőmérséklet-szabályozó karon
Pušćanje na ročici za reguliranje temperature vode

-  **Zamenite termostatski mešać**
Replace the temperature cartridge
Заменете го термостатскиот мешач
Zamijenite termostatski mješać
Cserélje ki a termosztatikus keverőt
Zamenjajte termostatski mešalnik

-  Curenje na ručici za prebacivanje
Leakage from the diverter knob
Истекување на рачката за префрлање
Curenje na ručici za prebacivanje
A váltókar szivárgása
Pušćane na ročici za prestavljanje

-  **Zamenite virblu**
Replace the flow cartridge
Заменете ја вирблата
Zamijenite obrtaj za slavinu
Cserélje ki a forgó kereket
Zamenjajte vrtavko

 Izlazi premalo vode
Too little water comes out
Излегува малку вода
Izlazi premalo vode
Túl kevés víz folyik
Iztaka se premalo vode

 **Proverite da li u termostatskoj jedinici ima prljavštine, proverite da li ima prljavštine u situ**
Check if there is dirt in the thermostatic unit, check if there is dirt in the connection filters
Проверете дали има нечистотији во термостатската единица, проверете дали има нечистотији во ситото
Provjerite ima li u termostatskoj jedinici prljavštine, provjerite ima li prljavštine u situ
Ellenőrizze, hogy nem szennyeződött-e a termosztát egység, továbbá ellenőrizze, hogy nem szennyeződött-e a szűrő
Preverite, ali je v termostatski enoti kakšna umazanija, preverite, ali je kakšna umazanija v situ

 Curenje na spoju između baterije i dovoda vode
Leakage at the connection between the faucet and the water supply
Истекување на spojkата помеѓу батеријата и доводот на вода
Curenje na spoju između slavine i dovoda vode
Szivárgás a csaptelep és a vízellátás csatlakozásánál
Pušćanje na spoju med baterijo in dovodom vode

 **Proverite da li su vijci dovoljno zategnuti, proverite da li su sita pravilno nameštena**
Check that the screws tightened enough, check that the connection filters are properly adjusted
Проверете дали се завртките доволно затегнати, проверете дали се ситата правилно наместени
Provjerite jesu li vijci dovoljno stegnuti, provjerite jesu li sita pravilno namještena
Ellenőrizze, hogy a csavarok kellően meg vannak-e húzva, a szűrők megfelelően be vannak-e állítva
Preverite, ali so vijaki dovolj zategnjeni, preverite, ali so sita pravilno nameščena

Opšti uslovi garancije

SRB

Dužina trajanja garancije

Garancija na telo baterije iznosi 5 godina od dana kupovine i overe potpisom i pečatom garantnog lista, za ostale delove važe opšti uslovi u skladu sa zakonom o zaštiti potrošača.

Garancija je važeća

Da bi garancija bila važeća potrebno ispuniti sledeće uslove:

- Baterija mora biti ugrađena od strane stručnog lica, pridržavajući se uputstva za montažu
- Vodovodna mreža pre ugradnje baterije mora biti pravilno isprana
- Baterija mora biti ugrađena u mrežu sa propisanim uslovima (minimalni i maksimalni pritisak vode u sistemu)

Garancija je ne važeća

Proizvod ne podleže garanciji, odnosno garancija se smatra ne važećom u sledećim slučajevima:

- Baterija je ugrađena od strane nestručnog lica
- Ako je nepravilnom ugradnjom ili rukovanjem došlo do mehaničkih oštećenja delova ili celog prizvoda
- Ako dođe do smrzavanja vode u bateriji
- Usled neadekvatnog održavanja (naslage kamenca i prljavštine na bateriji)
- Ako do kvara dođe usled prljavštine, kamenca i nečistoća iz vodovodne mreže

General warranty terms

ENG

Warranty period

The warranty on the faucet body is 5 years from the date of purchase and verification by signature and seal of the warranty card, for other parts, general conditions apply in accordance with the law on consumer protection.

The warranty is valid

For the warranty to be valid, the following conditions must be met:

- The faucet must be installed by a professional, following the installation instructions
- Before installing the faucet, the water network must be properly flushed
- The tap must be installed in the network with the prescribed conditions (minimum and maximum water pressure in the system)

The warranty is void

The product is not subject to warranty, i.e. the warranty is considered invalid in the following cases:

- The faucet was installed by a non-professional
- If improper installation or handling caused mechanical damage to parts or the entire product
- If the water in tap freezes
- Due to inadequate maintenance (scale deposits and dirt on the battery)
- If the malfunction occurs due to dirt, limescale and impurities from the water supply network

Времетраење на гаранцијата

Гаранцијата на телото на батеријата изнесува 5 години од датумот на купување и заверка со потпис и печат на гарантниот лист, за останатите делови важат општите услови согласно Законот за заштита на потрошувачите.

Гаранцијата е валидна

За да биде валидна гаранцијата, треба да се исполнат следниве услови:

- Батеријата мора да ја монтира стручно лице, следејќи ги упатствата за инсталација
- Водоводната мрежа мора правилно да се измие пред да ја поставите батеријата
- Батеријата мора да биде инсталирана во мрежата со пропишаните услови (минимален и максимален притисок на водата во системот)

Гаранцијата не е валидна

Производот не подлежи на гаранција, односно гаранцијата се смета за неважечка во следниве случаи:

- Батеријата е поставена од страна на нестручно лице
- Ако неправилната инсталација или ракување предизвикале механичко оштетување на деловите или на целиот производ
- Ако дојде до замрзнување на водата во батеријата
- Поради несоодветно одржување (талози на бигор и нечистотија на батеријата)
- Доколку дефектот настане поради нечистотија, бигор и нечистотии од водоводната мрежа

Opći uvjeti jamstva

Duljina trajanja jamstva

Jamstvo na tijelo slavine iznosi 5 godina od dana kupnje i ovjere potpisom i pečatom jamstvenog lista, za ostale dijelove vrijede opći uvjeti sukladno zakonu o zaštiti potrošača.

Jamstvo je valjano

Da bi jamstvo bilo valjano potrebno je ispuniti sljedeće uvjete:

- Slavina mora biti ugrađena od strane stručne osobe, pridržavajući se upute za montažu
- Vodovodna mreža prije ugradnje baterije mora biti pravilno isprana
- Slavina mora biti ugrađena u mrežu s propisanim uvjetima (minimalni i maksimalni tlak vode u sustavu)

Jamstvo nije valjano

Proizvod ne podliježe jamstvu, odnosno jamstvo se ne smatra valjanim u sljedećim slučajevima:

- Slavina je ugrađena od strane nestručne osobe
- Ako je nepravilnom ugradnjom ili rukovanjem došlo do mehaničkih oštećenja dijelova ili cijelog proizvoda
- Ako dođe do smrzavanja vode u slavini
- Uslijed neodgovarajućeg održavanja (naslage kamenca i prljavštine na slavini)
- Ako do kvara dođe uslijed prljavštine, kamenca i nečistoća iz vodovodne mreže

A garancia időtartama

A csaptelep házára a garancia a vásárlástól és a garanciajegy aláírásával és pecsétjével történő igazolástól számított 5 év, a többi alkatrésze pedig a fogyasztóvédelmi törvénynek megfelelően, az általános feltételek érvényesek.

A garancia érvényessége

A garancia érvényesítéséhez a következő feltételeknek kell teljesülniük:

- A csaptelepet szakembernek kell beszerelnie a beszerelési utasítások betartása mellett
- A csaptelep beszerelése előtt a vízvezeték hálózatot megfelelően át kell öblíteni
- A csaptelepet az előírt feltételek betartása mellett kell a hálózatra szerelni (minimális és maximális víznyomás a rendszerben).

A garancia érvényét veszti

A termékre nem vonatkozik a garancia, azaz a garancia érvénytelennek minősül az alábbi esetekben:

- A csaptelepet nem szakember szerelte be
- Ha a szakszerűtlen szerelés vagy kezelés mechanikai sérülést okozott az alkatrészekben vagy a teljes terméken
- Ha az csaptelepben lévő víz megfagy
- A nem megfelelő karbantartás következtében (vízkőlerakódások és szennyeződések az akkumulátoron)
- Ha a meghibásodás a vízellátó hálózathoz származó szennyeződések, kövek és egyéb tisztátalanságok miatt következik be

Splošni garancijski pogoji

Kako dolgo traja garancija

Garancija za telo baterije znaša 5 let od dneva nakupa in overitve s podpisom in pečatom garancijskega lista, za ostale dele pa veljajo splošni pogoji v skladu z zakonom o varstvu potrošnikov.

Garancija je veljavna

Da bila garancija veljavna, je potrebno izpolniti naslednje pogoje:

- Baterijo mora vgraditi strokovna oseba in upoštevati navodila za montažo
- Vodovodno omrežje mora biti pred vgradnjo baterije pravilno izprano
- Baterija mora biti vgrajena v omrežje s predpisanimi pogoji (minimalni in maksimalni tlak vode v sistemu)

Garancija je neveljavna

Za izdelek ne velja garancija oziroma garancija ne šteje za veljavno v naslednjih primerih:

- Baterijo je vgradila nestrokovna oseba
- Če je z nepravilno vgradnjo ali z ravnanjem prišlo do mehanskih poškodb delov ali celega izdelka
- Če pride do zmrzovanja vode v bateriji
- Zaradi neustreznega vzdrževanja (nakopičen kamen in umazanija na bateriji)
- Če pride do okvare zaradi umazanije, kamna in nečistoč iz vodovodnega omrežja

Uvoznik,distributer i servis za Srbiju - **MINOTTI d.o.o.**

BEOGRAD-ŠIMANOVCI

MINOTTI servis - Vojvode Vuka 8
tel: (+381) 22 244 4408

Uvoznik,distributer i servis za Crnu Goru - **AQUA CASA d.o.o.**

KOTOR

AQUA CASA d.o.o. - Radanovići bb, Kotor
tel: (+382) 32 520 109

Uvoznik,distributer i servis za Hrvatsku - **AQUACASA d.o.o.**

SLATINA

AQUACASA d.o.o. - Nikole Šubića Zrinskog 27a
tel: (+385) 33 683 185

Uvoznik,distributer i servis za Bosnu i Hercegovinu - **INTRAL d.o.o.**

LAKTAŠI

INTRAL d.o.o. - Prijedorska 41, Trn Laktaši
tel: (+387) 51 508 612

BANJA LUKA

Servis
tel: (+387) 65 367 637

SARAJEVO

Servis
tel: (+387) 65 732 005

Uvoznik,distributer i servis za Severnu Makedoniju - **АДРА-ЕНЕРѢИ**

СКОПЈЕ

АДРА-ЕНЕРѢИ - Пат за Батинци 72
tel: (+389) 75 423 629

Prodavac/Dealer/Προδaвач/Prodavač/Eladó/Prodajalec

Ime/Name/Име/Ime/Név/Ime	
Adresa/Address/Адреса/Adresa/Cím/Naslov	
Telefon/Phone/Телефон/Telefon/Telefon/Telefon	

Κυρας/Customer/Клиент/Κυρας/Venő/Κυρες

Ime/Name/Име/Ime/Név/Ime	
Adresa/Address/Адреса/Adresa/Cím/Naslov	
Telefon/Phone/Телефон/Telefon/Telefon/Telefon	

Datum/Date/Датум/Datum/Dátum/Datum	
Model/Model/Модел/Model/Modell/Model	



Ροτπισ/Signature/Ποτпис/Ροτпис/Aláírás/Ροdпис

COPEN